

Opravy

Pokud je hydraulický vozový zvedák jakkoliv poškozen, je opotřebovaný, nefunguje přirozeně nebo byl vystaven velké zátěži, **MĚL BY BÝT VYŘAZEN Z PROVOZU DO DOBY, KDY BUDE PROVEDENA JEHO OPRAVA.** Majitel a/nebo obsluha přístroje si musí být vědoma toho, že je pro opravu vozového zvedáku zapotřebí mít odborné znalosti a speciální zaměření. Používat lze pro tento přístroj pouze takové součástky, popisky a štítky, které k přístroji patří. Kontaktujte zákaznickou službu.

Varování

- VŠECHNA VAROVÁNÍ A NÁVODY K OBSLUZE DŮKLADNĚ PŘEČÍST!
- NEPŘETĚŽUJTE VOZOVÝ ZVEDÁK
- TENTO VOZOVÝ ZVEDÁK JE MOŽNÉ UMÍSTIT POUZE NA TVRDÉ A ROVNÉ PLOCHY, KTERÉ ZÁTĚŽ MOHOU VYDRŽET. V PŘÍPADĚ UMÍSTĚNÍ VOZOVÉHO ZVEDÁKU NA PLOCHY, KTERÉ NEJSOU TVRDÉ A JSOU NEROVNÉ, MŮŽE DOJÍT K PŘEKLOPENÍ ZÁTĚŽE.
- TOTO JE POUZE ZAŘÍZENÍ KE ZVEDÁNÍ. OKAMŽITĚ PO ZDVIŽENÍ VOZIDLO PODEPŘÍT PODPĚRAMI NEBO PODSTAVNÝMI STOLICEMI A VOZIDLO TAK ZAJISTIT.
- NEVSTUPOVAT POD VOZIDLO A NIKOMU JINÉMU TO NEDOVOLIT, DOKUD VOZIDLO NENÍ PODEPŘENO PODPĚRAMI.
- PO DOBU, KDY VOZIDLO SETRVÁVÁ NA VOZOVÉM ZVEDÁKU, S VOZIDLEM NIJAK NEMANIPULOVAT A NIJAK HO NEOPRAVOVAT.
- VOZIDLO ZVEDAT JEN NA MÍSTĚCH, KTERÉ JSOU UVEDENY VÝROBCEM VOZIDLA.
- ZÁTĚŽ SMĚŘOVAT NA STŘED SEDLA VOZOVÉHO ZVEDÁKU.
- NA VOZOVÉM ZVEDÁKU NESMĚJÍ BÝT PROVEDENY ŽÁDNÉ ZMĚNY.
- NEDODRŽENÍ TĚCHTO VAROVÁNÍ MŮŽE VÉST KE ZRANĚNÍ OSOB A KE VZNIKU ŠKOD.
- PŘETLAKOVÝ VENTIL JE NASTAVEN ZÁVODEM A JE ZAPEČETĚN. NIKDY S TÍMTO PŘETLAKOVÝM VENTILEM NIJAK NEMANIPULOVAT, JINAK DOCHÁZÍ K ZÁNÍKU GARANCE.
- KONTAKTUJTE ZÁKAZNICKOU SLUŽBU, ABY PŘETLAKOVÝ VENTIL NECHALA NOVĚ NASTAVIT NA DVĚ TUNY.

Kvůli možným nebezpečím vzniklým na základě špatného užívání přístroje tohoto typu, nesmějí být prováděny žádné změny/úpravy bez toho, aniž by k tomu KRAFTWERK jako zhotovitel produktu dal písemný souhlas.

Montáž zvedáku vozu

Odstraňte kovovou tyčinku, která drží přídržnou tyč (Fig.8)

Stlačte přídržnou tyč dolů a ujistěte se, kontrolní tyč je správně zasunuta do díry. (Fig. 9). Pečlivě utáhněte šrouby a ujistěte se, že přídržnou tyč nelze vytáhnout.

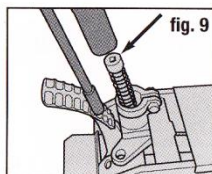
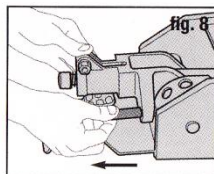

2 ROKY ZÁRUKA

Od data koupě na materiální a výrobní vady.

Při nevhodném používání nebo při nedbání výše daných pokynů nelze uplatnit záruka na případně vzniklé škody.



Hydraulický zvedák 5000kg

KR-38105



**Děkujeme, že jste si vybrali zvedák KRAFTWERK.
Před jeho použitím si prosím pozorně přečtete návod.**

Specifikace

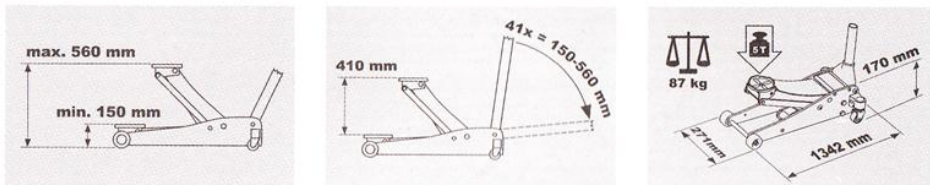

Práce

Vlastník, resp. obsluha je zodpovědný za obsluhu, musí udržovat veškeré etikety a výstražné tabulky a samotný přístroj v dobrém stavu. V případě, že vlastník a/nebo obsluha nemluví plynule německy, prodavač je povinen majiteli návod k použití produktu a bezpečnostní pokyny podat v mateřském jazyce tak, aby obsluha celému obsahu porozuměla. Je nutné přečíst si a porozumět bezpečnostním pokynům před použitím přístroje. Zvedák vozu je zapotřebí před jeho použitím prozkoušet dle návodu k použití.

Vlastník a/nebo obsluha si musí přečíst veškeré VÝSTRAHY na etiketách produktu, návod k použití, a návod k obsluze.

Návod k použití a obsluze přístroje uchovejte pro případné přečtení.

Nadzvednutí vozu:

1. Před prvním použitím zvedáku vozu odvdzdušněte hydraulický systém.
2. Odbrzďovač utočte ve směru otáčení hodinových ručiček na pozici uzavření (Fig.1)
3. Táhnutím nastavte přídržnou tyč - do hlubší a pohodlnější polohy (Fig.2). Nezapomeňte, že je kontrolní tyč fixována v jedné ze tří děr.
4. Pedál uveďte do pohybu pro překlenutí zdvihu naprázdno (Fig.3)
5. Pro nastavení polohy zvedáku vozu v místě pod vozem použijte podložku = sedlo (Fig.4)
6. Madlo může být nastaveno ve třech různých polohách (Fig.5)
7. Mandlem pumpujte do té doby, až podložka = sedlo bude zdvihnuto do Vámi požadované polohy. Prosím, správnou polohu zjistěte v návodu vozidla
8. Polohu nejdříve přezkoušejte pod malou zátěží. Až poté pokračujte ve zvedání vozu.
9. Vsuňte pod vozidlo na výrobce doporučené místo podpěry. Bez toho, aniž byste tyto podpěry použili, pod vozidlo nevstupujte (Fig.7)
10. Před spuštěním vozidla odstraňte podpěry. Ventil uvolněte otočením proti směru pohybu hodinových ručiček.

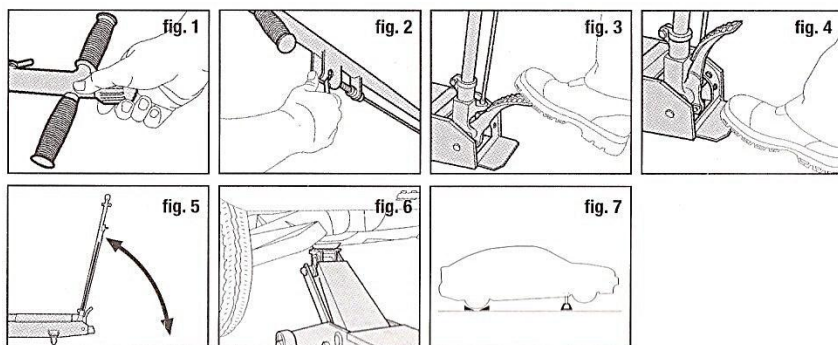

Kontrola

Výrobek odpovídá výrobku popsanému v návodu. Na tomto výrobku nesmějí být prováděny žádné úpravy.

1. Před použitím zvedáku zkontrolujte, zda není poškozené svařování; zda nedošlo k poškození přístroje, k jeho pokrivení, k opotřebení přístroje; zkontrolujte, zda nejsou některé části přístroje volné nebo zda některé z nich nechybí; zkontrolujte, zda nedošlo ke ztrátě hydraulického oleje.
2. Tyto kontroly provádějte podle tohoto návodu k použití

3. Je také nutné přístroj ihned zkontrolovat v případě, že byl vystaven nadměrné zátěži nebo byl naražen. Doporučuje se nechat přístroj zkontrolovat přímo zákaznickou službou.

Údržba

Doporučena je údržba v měsíčních intervalech. Krajně důležité je mazání zvedáků, protože drží velkou zátěž. Každé omezení zapříčiněné nečistotou, korozí, apod. může zapříčinit buď pomalý pohyb, nebo extrémně rychlé šklubnutí, při kterém mohou být poškozeny vnitřní součástky.

Vozový zvedák mazat následujícím postupem:

1. Píst, spojky, sedlo a část, kde dochází k pumpování, mažte lehkým olejem. Mažte také ložisko kola a osy.
2. Zkontrolujte svařování, případné pokrivení přístroje; zkontrolujte, zda nejsou některé části přístroje volné nebo zda některé z nich nechybí; zkontrolujte, zda nedošlo ke ztrátě hydraulického oleje.
3. Pokud byl přístroj vystaven obzvlášť velké zátěži nebo byl naražen, vyraďte ho z provozu a nechte ho zkontrolovat zákaznickou službou.
4. Čistěte všechny plochy přístroje a zachovávejte výstražné štítky vždy čitelné.
5. Kontrolujte hladinu oleje v hydraulickém válci.
6. Každé tři měsíce zkontrolujte, zda přístroj nevykazuje příznaky koroze. V případě potřeby tato místa očistěte a utřete utěrkou na olej. V případě, že zvedák není používán, nechávejte sedlo a píst vždy spuštěné.

Vozový zvedák skladujte vždy ve spuštěné pozici. Tím jsou místa náchylná na korozi lépe chráněna. Nepoužívejte žádné brzdové nebo pohonné tekutiny nebo normální motorové oleje, mohly by poškodit těsnění. Kupujte a používejte vždy pouze předepsaný hydraulický olej!

Kontrola hladiny oleje

1. Vypouštěcí ventil otočte proti směru hodinových ručiček tak, aby se celý píst zasunul do válce. Případně budete muset použít sílu, abyste sedlo stlačili.
2. Vozový zvedák dejte do horní polohy a odejměte hrdlo pro plnění olejem. Olej by měl být naplněn po spodní část plnicího otvoru. Pokud tomu tak není, doplňte.
3. Hrdlo opět nasadte.
4. Přezkoušejte provoz vozového zvedáku.
5. Popřípadě odsajte ze soustavy vzduch.

Odsátí vzduchu ze soustavy.

1. Vypouštěcí ventil jednou otočte proti směru hodinových ručiček tak, aby se otevřel.
2. Přídržnou tyč přepumpujte jeden celý zdvih.
3. Otočte ventil po směru hodinových ručiček tak, abyste ho uzavřeli.

Problém	Možné příčiny	Činnost
Zvedák se nezvedá na plnou výšku.	Hladina oleje je nízká	Zkontrolovat hladinu oleje, popř. doplnit hydraulický olej
Zvedák neudrží zátěž ve stejné rovině	Vypouštěcí ventil se neuzavírá Hydraulický olej je znečištěn Ventily při pumpování netěsní Píst ve válci se svírá	Volat zákaznickou službu
Zvedací rameno neklesá	Píst ve válci se svírá Části jsou uzavřeny Vnitřní poškození Vratná pružina je porušena nebo vyháknuta Zvedací rameno je ohnuté nebo se svírá	Volat zákaznickou službu
Zvedák vozu při zvedání činí obtíže	Vzduch ve ventilu hydrauliky	Odsát vzduch ze soustavy (viz. nahore)