

# KRAFTWERK®

FAVORITE TOOLS SINCE 1979

## NÁVOD K POUŽITÍ

### AKU šroubovák 7,2 V

Art. 32106

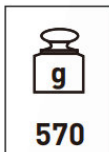
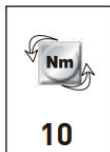
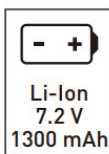

#### UPOZORNĚNÍ:

NEPOUŽÍVEJTE produkt, dokud si nepřčtete a neporozumíte všem pokynům a bezpečnostním pravidlům, které jsou uvedeny v tomto manuálu. Nedodržení může vést k nehodám, které zahrnují požár, úraz elektrickým proudem nebo jiné vážné zranění.

Uschovejte si tento návod k použití a z bezpečnostních důvodů si ho před použitím produktu vždy prostudujte.



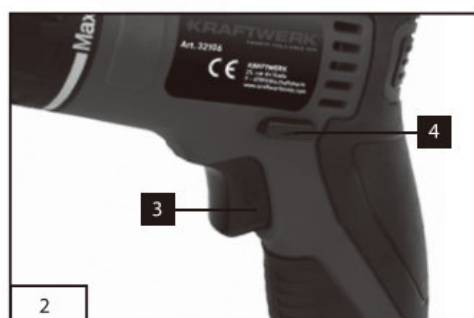
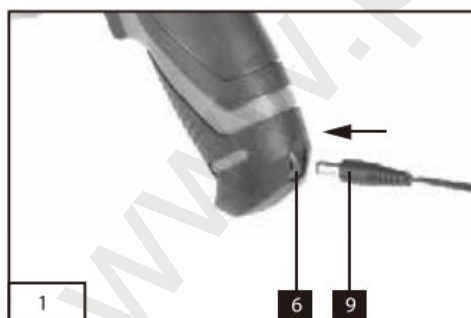

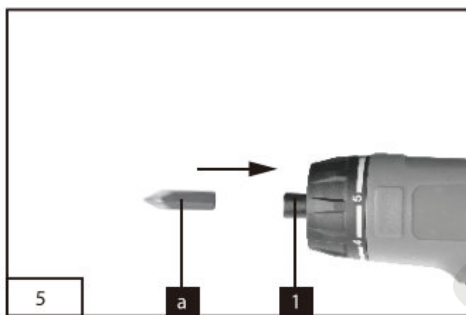
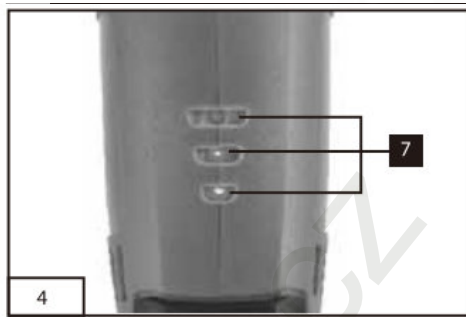

## 1. Správné použití

Stroj je určen k utahování a povolování šroubů i k vrtání do dřeva, kovu, keramiky a plastů.

## 2. Bezpečnostní pokyny a varování

Zařízení splňuje všechny bezpečnostní předpisy požadovaných po elektrických zařízeních.

Přečtěte si pozorně veškeré instrukce uvedené v tomto návodu, než začnete zařízení používat.

Nevhodné použití zařízení může způsobit úraz či škodu na majetku. Osoby, které nejsou seznámeny s tímto návodem, by neměly pracovat s tímto zařízením ani mít k němu přístup.

Udržujte návod k použití čitelný.

Udržujte toto zařízení mimo dosah dětí!

## 3. Obecné bezpečnostní pokyny pro elektrické nářadí

**VAROVÁNÍ!** Přečtěte si všechna bezpečnostní varování a všechny pokyny. Nedodržení výstražných pokynů může mít za následek úraz elektrickým proudem, požár nebo vážná zranění

Uchovejte si tento návod pro budoucí použití

Pojem „elektrické nářadí“ ve varováních se týká vašeho elektrického nářadí napájeného ze sítě (s kabelem) nebo z akumulátoru (bez kabelu).

### 2) Bezpečnost pracoviště

a) Udržujte pracovní prostor čistý a dobře osvětlený. Neuspořádané nebo tmavé oblasti mohou vést k nehodám.

b) Nepoužívejte nářadí ve výbušném prostředí, prostředí s hořlavými kapalinami, plyny nebo prachem. Elektrické nářadí vytváří jiskry, které mohou zapálit prach nebo výpary.

c) Při práci s elektrickým nářadím udržujte děti a další osoby v bezpečné vzdálenosti. Vždy se plně soustřeďte na prováděnou práci.

### 2) Elektrická bezpečnost

a) Zástrčky elektrického nářadí musí odpovídat zásuvce. Nikdy zástrčku žádným způsobem neupravujte. S uzemněným elektrickým nářadím nepoužívejte žádné adaptéry. Neupravené zástrčky a odpovídající zásuvky snižují riziko úrazu elektrickým proudem.

b) Vyvarujte se kontaktu těla s uzemněnými povrchy, jako jsou potrubí, radiátory, sporáky a chladničky. Existuje zde zvýšené riziko úrazu elektrickým proudem, protože je Vaše tělo uzemněno.

c) **NIKDY nepoužívejte zařízení za deště nebo v mokřem prostředí. Voda může způsobit vážné zranění elektrickým proudem!**

d) Nikdy nepoužívejte napájecí kabel k přenášení, tahání nebo odpojování elektrického nářadí. Chraňte kabel před horkem, olejem, ostrými hranami a pohyblivými částmi. Poškozené nebo zamotané kabely zvyšují riziko úrazu elektrickým proudem

e) Pokud pracujete se zařízením venku, použijte prodlužovací kabel k napájení Vašeho zařízení. Snižte tím riziko úrazu spojené s krátkým napájecím kabelem.

f) Pokud je nevyhnutelné pracovat s elektrickým nářadím ve vlhkém prostředí, použijte zdroj chráněný proudovým chráničem (RCD). Použitím tohoto zdroje vysoce sníží možnost úrazu elektrickým proudem.

### 3) Osobní ochrana

a) Zůstaňte ve střehu, sledujte, co děláte a při práci s elektrickým nářadím používejte zdravý rozum. Nepoužívejte elektrické nářadí, jste-li unavení nebo pod vlivem léků, alkoholu nebo drog. Jestliže jste pod vlivem některé z těchto látek, popřípadě jste unavení, zvyšujete tím riziko vážného zranění!

b) Používejte ochranné pomůcky. Vždy noste ochranu očí. Ochranné pomůcky, jako je protiprachová maska, neklouzavá bezpečnostní obuv, přilba nebo ochrana sluchu znatelně snižují riziko úrazu.

c) Zabraňte neúmyslnému spuštění. Před připojením k napájecímu zdroji a / nebo akumulátoru, zvednutí nebo přenášení nářadí se ujistěte, že je vypínač v poloze vypnuto. Při přenášení elektrického nářadí s prstem na spínači nebo při zapnutí elektrického nářadí, které má spínač v poloze zapnuto, může dojít k nehodě.

d) Před zapnutím elektrického nářadí odstraňte seřizovací klíč. Klíč, který zůstane připevněný k rotující části elektrického nářadí, může způsobit zranění.

e) Nepracujte v záklonu či jiném nevhodném postoji. Udržujte si pevný postoj a rovnováhu. To umožňuje lepší kontrolu nad elektrickým nářadím v neočekávaných situacích.

f) Buďte vhodně oblečení. Nenoste volné oblečení nebo šperky. Vlasy, oděv a rukavice chraňte před pohyblivými se částmi. Volné oděvy, šperky nebo dlouhé vlasy mohou být zachyceny v pohyblivých částech.

g) Pokud máte k dispozici vysavač či jiné možné odsávání pracovního místa, použijte jej. Použití vysavače může snížit riziko spojené s prachem.

#### 4) Použití a údržba nářadí

a) Nepřetěžujte elektrické nářadí. Používejte správné elektrické nářadí pro Vaši práci. Správně zvolené elektrické nářadí bude dělat práci lépe a bezpečně.

b) Nepoužívejte elektrické nářadí, pokud vypínač nefunguje. Elektrické nářadí, které nelze ovládat spínačem, je nebezpečné a musí být opraveno.

c) Před prováděním jakýchkoli úprav, výměny příslušenství nebo umístění elektrického nářadí odpojte zástrčku ze zdroje napájení a / nebo akumulátor z elektrického nářadí. Tato preventivní bezpečnostní opatření snižují riziko neúmyslného spuštění elektrického nářadí.

d) Nepoužívané elektrické nářadí skladujte mimo dosah dětí a zabraňte osobám, které nejsou obeznámeny s těmito pokyny, aby s ním nemohly pracovat. Elektrické nářadí je v rukou nezkušených uživatelů nebezpečné.

e) Starejte se o produkt. Zkontrolujte možné vychýlení nebo uváznutí pohyblivých dílů, rozbítí dílů či jiné záležitosti, které mohou ovlivnit provoz elektrického nářadí. Pokud je nářadí poškozené, nechte je před použitím opravit. Mnoho nehod je způsobeno špatně udržovaným elektrickým nářadím.

f) Používejte elektrické nářadí, příslušenství a vrtáky, v souladu s těmito pokyny, s přihlédnutím k pracovním podmínkám a práci, která má být provedena. Používání elektrického nářadí k jiným účelům, než ke kterým je určeno, může vést k nebezpečným situacím.

#### 5) Použití a údržba baterie

a) Dobíjejte pouze nabíječkou určenou výrobcem. Nabíječka vhodná pro jeden typ akumulátoru může při použití s jiným akumulátorem představovat riziko požáru.

b) Používejte elektrické nářadí pouze se speciálně určenými bateriemi. Použití jiných akumulátorů může způsobit riziko zranění a požáru.

c) Pokud baterii nepoužíváte, udržujte ji v dostatečné vzdálenosti od jiných kovových předmětů, jako jsou kancelářské sponky, mince, klíče, hřebíky, šrouby nebo jiné malé kovové předměty, které mohou způsobit spojení z jednoho pólu s druhým. Zkratování kontaktů baterie může způsobit popáleniny nebo požár.

d) Za nevhodných podmínek může z baterie unikat kapalina; vyhněte se kontaktu s ní. Dojde-li k náhodnému kontaktu, opláchněte místo vodou.

Pokud dojde k kontaktu se sliznicí, vyhledejte navíc lékařskou pomoc. Kapalina vystříknutá z baterie může způsobit podráždění nebo popáleniny.

## 6) Servis

a) nechte své nářadí opravit kvalifikovaným servisním technikem a pouze originálními náhradními díly. Tím zajistíte zachování bezpečnosti elektrického nářadí.

## 4. Zvláštní bezpečnostní pokyny

- Při práci, při které by se vrták či jiná část stroje mohl dotknout skrytých elektrických vedení, držte stroj za izolovanou rukojeť. Vrtáky a veškeré části stroje, které se dotknou vodiče pod napětím, mohou způsobit vážný úraz elektrickým proudem.

- Pomocí vhodných detektorů zjistěte, zda nejsou v pracovním prostoru skryty inženýrské sítě, nebo požádejte o pomoc místní elektrárenskou společnost. Kontakt s elektrickým vedením může vést k požáru a úrazu elektrickým proudem. Poškození plynového potrubí může vést k výbuchu. Proniknutí do vodovodu vede ke škodám na majetku nebo k úrazu elektrickým proudem.

- V případě, že se vrták zasekne a zablokuje se, okamžitě stroj vypněte. Buďte připraveni na silný zpětný ráz.

Vrták se může zaseknout, když:

- je elektrické nářadí přetíženo nebo
- vrták se zasekne ve vrtaném otvoru.

- Držte stroj pevným stiskem. Stroj může vyvinout silný zpětný ráz při utahování a povolování šroubů.

- Zajistěte obrobek. Obrobek upevněný ve svěráku je držen pevněji a bezpečněji než rukou.

- Udržujte své pracoviště čisté. Zvláště nebezpečné je míchání materiálů. Lehký kovový prach může snadno hořet nebo explodovat.

- Před položením stroje vždy vyčkejte, dokud se stroj úplně nezastaví. Jestliže je stroj odložen ještě za chodu, může se zaseknout, což může vést ke ztrátě kontroly nad elektrickým nářadím.

- Neotevírejte baterii. Nebezpečí zkratu. Chraňte baterii před horkem, např. např. proti přímému slunečnímu záření či ohni. Hrozí nebezpečí výbuchu.

- V případě poškození a nesprávného použití baterie může dojít k úniku páry. Zajistěte přísun čerstvého vzduchu a v případě obtíží vyhledejte lékařskou pomoc. Páry mohou podráždit dýchací systém.

- Je-li baterie vadná, může unikat kapalina a může přijít do styku s přilehlými součástmi stroje. Zkontrolujte všechny příslušné součásti. Vyčistěte tyto součásti, případně je vyměňte.

## 5. Popis symbolů

Věnujte pozornost symbolům uvedeným níže a symbolům, které jsou na stroji. Zapamatujte si význam těchto symbolů. Pokud budete respektovat symboly, Vaše práce bude bezpečnější pro Vás i pro Vaše okolí



### DŮLEŽITÉ!



Před použitím si přečtěte tyto pokyny.



Používejte ochranné brýle



Používejte ochranu sluchu.



Používejte kvalitní, pevné rukavice.



Vždy používejte ochrannou masku nebo respirátor pro ochranu Vašeho dýchacího ústrojí



Odpad z elektrického zařízení by neměl být likvidován společně s domovním odpadem! Prosíme vás, abyste pomohli chránit životní prostředí tím, že po skončení životnosti odevzdáte tento stroj výrobcí / na ekodvůr.

## 6. Jednotlivé části stroje

1. Držák bitů
2. Přepínač točivého momentu
3. ON/OFF přepínač
4. Přepínač P/L chodu
5. Lampa
6. Nabíjecí zdířka
7. Indikátor kapacity baterie
8. Nabíjecí adaptér do sítě
9. Napájecí kabel

## 7. Před použitím...

Než poprvé použijete akumulátorový šroubovák, přečtěte si pečlivě následující informace:

1. Nabijte baterii dodanou nabíječkou. Prázdňá baterie vyžaduje dobu nabíjení přibližně 100 minut.
2. Používejte pouze ostré vrtáky a bity, které jsou vhodné pro danou práci a nejsou opotřebované.
3. Při vrtání a šroubování do stěn vždy zkontrolujte, zda nejsou ve stěně elektrické kabely, popřípadě potrubí pro plyn a vodu.

## 8. Použití

### 8.1 Nabíjení baterie (B2-B3)

Baterie je chráněna proti úplnému vybití. Integrovaný ochranný systém automaticky vypne stroj před úplným vybitím baterie. V tomto případě se držák bitů již neotáčí.



### UPOZORNĚNÍ!

Pokud integrovaný ochranný systém vypnul stroj, už spínač ON / OFF nepoužívejte. Mohlo by to způsobit poškození baterie.

1. Zkontrolujte, zda je napětí v síti stejné jako napětí uvedené na typovém štítku nabíječky. Zapojte nabíječku do zásuvky a připojte nabíjecí kabel (9) k nabíjecí zástrčce (6).

2. LED indikace (7):

červená LED svítí: začíná proces nabíjení  
svítí žlutá a červená LED: baterie je částečně nabitá  
všechny LED svítí: baterie je plně nabitá.

Pokud se akumulátor nenabije, zkontrolujte prosím, zda je v zásuvce napětí, popřípadě jestli je nabíječka správně nasazena a je vyloučeno špatné spojení kontaktů. Pokud se baterie stále nenabíjí, doručte nabíječku i se šroubovákem Vašemu prodejci.

Včasně dobítí baterie Vám pomůže, aby Vám dobře sloužila po dlouhou dobu. Jakmile zjistíte, že výkon šroubováku klesá, musíte baterii dobít.

Akumulátor nikdy úplně nevybíjejte. To způsobí poškození akumulátoru.

**Upozornění! Dobíjejte baterii v pravidelných intervalech (například každých 6 měsíců).**

### 8.2 Přepínač (obr. 2 / pol. 4)

Posuvný spínač nad vypínačem ON / OFF slouží k nastavení směru otáčení akumulátorového šroubováku a k zabránění neúmyslného zapnutí šroubováku.

Můžete si vybrat mezi otočením ve směru hodinových ručiček a proti směru hodinových ručiček. Směr otáčení měňte pouze když je zařízení v klidu.

**POZOR!** Pokud tento bod nedodržíte, může dojít k poškození převodovky. Pokud je posuvný spínač ve střední poloze, je spínač ZAPNUTO / VYPNUTO zablokovan.

### 8.3 Vypínač ON / OFF (obr. 2 / poz. 3)

Stisknutím vypínače zapnete šroubovák. Uvolněním spínače ON / OFF náradí vypnete.

### 8.4 LED lampa

LED lampu (5) lze použít za špatných světelných podmínek k osvětlení oblastí, ve které právě pracujete.

### 8.5 Nastavení točivého momentu (obr. 3)

Akumulátorový šroubovák je vybaven mechanickým voličem točivého momentu. Utahovací moment pro konkrétní velikost šroubu se volí pomocí nastavovacího límce (1). Správný točivý moment závisí na několika faktorech:

- druh a tvrdost dotýčného materiálu
- typ a délka použitých šroubů
- nároky na požadovaný spoj

Po nastavení požadovaného točivého momentu spojka vydá zvukové znamení.

### 8.6 Indikátor kapacity baterie (obr. 4)

Indikátor kapacity baterie (7) indikuje stav nabití baterie na 3 barevných LED.

### Všechny LED diody svítí:

Baterie je plně nabitá.

### Svítí žlutá a červená LED:

Baterie je dostatečně nabitá.

### Červená LED:

Baterie je vybitá, nabíjete ji.

### 8.7 Výměna bitu (obr. 5)

**Důležité!** Přepínač volby otáčení (2) přepněte do prostřední polohy, kdykoli budete šroubováku provádět jakékoli práce (například výměnu nástroje, údržbu atd.).

Postup:

- Vložte bit (a) do držáku bitů (1).
- Zkontrolujte, zda je zajištěno, a to pokusem o vytažení bitu směrem od sebe.

### 8.7 Šroubování

Doporučujeme používat vhodné šrouby (např. šrouby Torx, šrouby se zapuštěnou hlavou) určené pro spolehlivou práci. Ujistěte se, že používáte bit, který odpovídá tvaru a velikosti šroubu. Nastavte točivý moment, jak je popsáno v těchto provozních pokynech, podle velikosti šroubu.



## 9. Technické údaje

Napájecí napětí:	7,2V d.c. / 1.3 Ah Li-Ion
Otáčky:	0-230 rpm
Možnost přepínání povolování/utahování:	ANO
Velikost nástavce na bity:	6,35mm (1/4")
Nastavení kroutícího momentu:	5+1
Maximální kroutící moment:	10 Nm
Napětí pro nabíjecí baterii:	9,5V DC
Proud pro nabíjecí baterii:	500 mA
Síťové napětí pro nabíječku:	100-240 V~/50-60 Hz
Doba nabíjení:	3h
Hmotnost:	0,57kg

### Zvuk a vibrace

Hodnoty zvuku a vibrací byly měřeny podle EN 60745.

$L_{pA}$ velikost akustického tlaku	67 dB(A)
$K_{pA}$ odchylka	3 dB
$L_{WA}$ velikost akustického zvuku	78 dB(A)
$K_{WA}$ odchylka	3 dB

### Noste chrániče sluchu.

Hluk může způsobit poškození sluchu. Celkové hodnoty vibrací (vektorový součet směrů) jsou v souladu s EN 60745.

### Šroubování bez přiklepu

Hodnota vibrací  $a_h = 0,729 \text{ m/s}^2$   
Odchylka =  $1.5 \text{ m/s}^2$



### DŮLEŽITÉ!

Hodnota vibrací se mění podle oblasti použití elektrického nářadí a za výjimečných okolností může překročit stanovenou hodnotu.

## 10. Opravy

Používejte pouze příslušenství a náhradní díly doporučené výrobcem. Pokud by zařízení i přes Vaše kontroly kvality a Vaši údržbu někdy selhalo, nechte je opravit pouze u Vašeho prodejce / autorizovaného prodejce.

Pokud je napájecí kabel spotřebiče poškozený, produkt nepoužívejte ani nenabíjejte. Opravu musí provést pouze výrobce nebo jeho odborný zástupce, aby se předešlo úrazu.

## 11. Ochrana životního prostředí



Odpad z elektrického zařízení by neměl být likvidován společně s domovním odpadem! Prosíme vás, abyste pomohli chránit životní prostředí tím, že po skončení životnosti odevzdáte tento stroj výrobci / na ekodvůr.



Li-Ion

Použité baterie nepatří mezi domovní odpad! Vhodte, prosím, použité baterie do speciálních recyklačních boxů vyhrazené pro baterie.

## 12. Čištění a údržba

Před čištěním vždy vyjměte produkt z elektrické energie!

### 12.1 Čištění

- Udržujte veškerá bezpečnostní zařízení, větrací otvory a obal motoru co nejvíce čisté a bez prachu. Otřete zařízení čistým hadříkem nebo jej vyfoukněte stlačeným vzduchem při nízkém tlaku.
- Doporučujeme zařízení očistit okamžitě po každém použití.

• Zařízení pravidelně čistěte vlhkým hadříkem. Nepoužívejte čisticí prostředky nebo rozpouštědla; mohly by poškodit plastové části zařízení. Ujistěte se, že voda nemůže proniknout do vnitřní části produktu.

### 12.2 Údržba

Uvnitř zařízení nejsou žádné součástky, které by vyžadovaly dodatečnou údržbu.

# PROHLÁŠENÍ O SHODĚ

Model: **32106**

**AKU šroubovák 7,2 V**

**KRAFTWERK Sàrl**, 25 rue due Stade, F-67870 Bischoffsheim

Prohlašuje na výhradní odpovědnost, že produkt, kterého se toto prohlášení týká, je ve shodě s následující normou nebo jinými normativními dokumenty:

**EN55014-1: 2006+A1/2009+A2/2011**

**EN55014-2: 1997+A1/2001+A2/2008**

**EN60745-1: 2009+A11/2010**

**EN60745-2-1: 2010**

**EN60745-2-2: 2010**

**EN60335-1: 2012+A11/2014**

**EN60335-2-29: 2004+A2/2010**

**EN62233: 2008**

Podle ustanovení směrnice (směrnic) o strojních zařízeních:

**2014/30/EU**

**2006/42/EC**

**2014/35/EU**

Bischoffsheim, 06/09/2017



**Alexander Pieper**  
CEO

## ZÁRUKA

Neneseme odpovědnost za jakékoli škody způsobené nesprávným použitím nebo použitím, které není v souladu s bezpečnostními normami popsány v tomto dokumentu.

## V PŘÍPADĚ DOTAZŮ...

Požádejte svého prodejce nebo specializovaného prodejce o adresu na naše servisní oddělení.

---

**OD DATA ZAKOUPENÍ ZÁRUKA**  
**2 ROKY**  
**NA VÝROBNÍ A MATERIÁLOVÉ VADY**

**KRAFTWERK®**

FAVORITE TOOLS SINCE 1979

KRAFTWERKEurope AG  
Mettlenbachstrasse 23  
CH-8617 Mönchaltorf  
Switzerland  
Tel. +41-44 949 40 50

KRAFTWERKSàrl.  
25, rue du Stade  
F – 67870 Bischofsheim  
France  
Tel. +33-388 48 64 50

[www.kraftwerktools.com](http://www.kraftwerktools.com)